

#### FRANÇAIS - MODE D'EMPLOI

- Pour installer le support sur le pare-brise :
- Positionnez la ventouse sur le pare-brise puis relevez le levier de fixation pour faire adhérer la ventouse.
- Fixez le socle sur le bras.
- Ajuster l'orientation du socle puis serrez la molette sous la rotule.

- Pour installer le support sur la grille d'aération :
- Insérez les pattes A dans le support B selon le schéma.
- Fixez le socle sur la fixation.
- Ouvrez votre aération pour positionner les grilles horizontalement.
- Pincez un volet de la grille d'aération dans les pattes.

- Pour installer le support sur le tableau de bord :
- Ôtez le film protecteur du disque et collez-le sur le tableau de bord sur une surface plane.
- Laissez sécher 24 heures. Positionnez la ventouse sur le disque puis relevez le levier de fixation pour faire adhérer la ventouse.
- Fixez le socle sur le bras. Ajustez l'orientation du socle puis serrez la molette sous la rotule.

#### ESPAÑOL - MODO DE EMPLEO

- Para instalar el soporte en el parabrisas:
- Posicionar la ventosa en el parabrisas y levantar la palanca de fijación para adherir la ventosa.
- Fijar la base al brazo.
- Ajustar la orientación de la base y apretar la rueda situada bajo la rótula.

- Para instalar el soporte en la rejilla de ventilación:
- Introducir las patillas A en el soporte B según el esquema.
- Fijar la base en el soporte.
- Abrir la ventilación para poner la rejilla horizontalmente.
- Pinzar una hoja de la rejilla de ventilación en las patillas.

- Para instalar el soporte en el salpicadero:
- Retirar el film protector del disco y pegarlo en una superficie plana del salpicadero. Dejar secar 24 horas.
- Posicionar la ventosa en el disco y levantar la palanca de fijación para adherir la ventosa.
- Fijar la base al brazo.
- Ajustar la orientación de la base y apretar la rueda situada bajo la rótula.

#### PORTUGUÊS - MODO DE EMPREGO

- Para instalar este suporte no pára-brisas:
- Coloque a ventosa sobre o pára-brisas e depois levante a alavanca de fixação para fazer com que a ventosa adira.
- Fixe o pé sobre o braço.
- Ajuste a orientação do pé e em seguida aperte a roda de accionamento manual sob a rótula.

- Para instalar o suporte na grelha de arejamento:
- Inspira os pés A no suporte B, de acordo com o esquema.
- Fixe o pé na fixação.
- Abra o arejamento para posicionar as grelhas na horizontal.
- Fixe os pés numa janelinha da grelha de arejamento.

- Para instalar o suporte no painel de instrumentos:
- Retire a película protectora do disco e cole-o no painel de instrumentos, sobre uma superfície plana.
- Deixe secar durante 24 horas.
- Coloque a ventosa sobre o disco e depois levante a alavanca de fixação para fazer com que a ventosa adira.
- Fixe o pé sobre o braço.
- Ajuste a orientação do pé e em seguida aperte a roda de accionamento manual sob a rótula.

#### ITALIANO - MODALITÀ D'USO

- Modalità d'installazione del supporto sul parabrezza:
- Posizionare la ventosa sul parabrezza, quindi sollevare la leva di fissaggio in modo tale che la ventosa possa aderire.
- Fissare la base sul braccio.
- Regolare l'orientamento della base, quindi serrare la rotella sotto lo snodo.

- Modalità d'installazione del supporto sulla griglia d'aerazione:
- Inserire le linguette A nel supporto B, secondo quanto indicato sullo schema.
- Fissare la base sul dispositivo di fissaggio.
- Attivare l'aerazione, quindi posizionare le griglie in orizzontale.
- Pinzare una sezione della griglia nelle linguette.

- Modalità d'installazione del supporto sul cruscotto:
- Rimuovere il film di protezione del disco e incollarlo su una sezione piana del cruscotto. Lasciarlo essiccare per 24 ore.
- Posizionare la ventosa sul disco, quindi sollevare la leva di fissaggio in modo tale che la ventosa possa aderire.
- Fissare la base sul braccio.
- Regolare l'orientamento della base, quindi serrare la rotella sotto lo snodo.

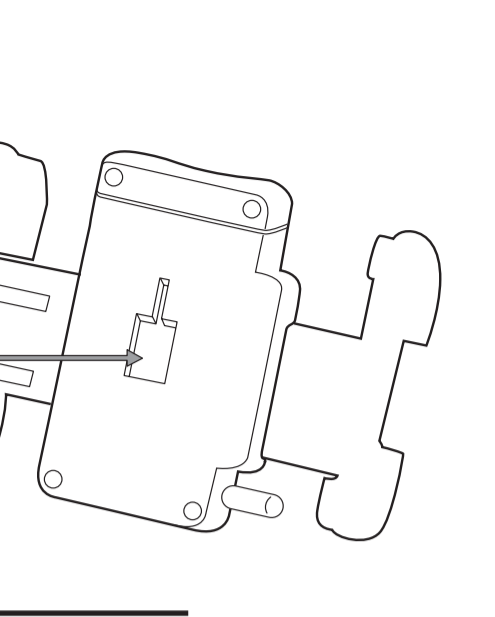

#### Ελληνικά - Οδηγίες χρήσης

- Για να εγκαταστήσετε τη βάση στο παρμπρίζ:
- Τοποθετήστε τη βεντούζα στο παρμπρίζ και κατόπιν ανασηκώστε το μοχλό στερέωσης για να κολλήσετε τη βεντούζα.
- Στερεώστε τη βάση στο βραχίονα.
- Ρυθμίστε τον προσανατολισμό της βάσης και σφίξτε το περιστρεφόμενο κουμπί κάτω από την άρθρωση.

- Για να εγκαταστήσετε τη βάση στη γρίλια εξαερισμού:
- Εισάγετε τα πέλματα στήριξης A στη βάση B σύμφωνα με το σχεδιάγραμμα.
- Στερεώστε τη βάση στο σύστημα στερέωσης.
- Ανοίξτε τον αερισμό σας για να τοποθετήστε τις γρίλιες οριζόντια.
- Πιάστε ένα πτερύγιο της γρίλιας εξαερισμού μέσα στα πέλματα στήριξης.

- Για να εγκαταστήσετε τη βάση στον πίνακα οργάνων:
- Βγάλτε την προστατευτική μεμβράνη από το δίσκο και κολλήστε σε μια επίπεδη επιφάνεια του πίνακα οργάνων.
- Αφήστε να στεγνώσει για 24 ώρες.
- Τοποθετήστε τη βεντούζα στο δίσκο και κατόπιν ανασηκώστε το μοχλό στερέωσης για να κολλήσετε τη βεντούζα.
- Στερεώστε τη βάση στο βραχίονα.
- Ρυθμίστε τον προσανατολισμό της βάσης και σφίξτε το περιστρεφόμενο κουμπί κάτω από την άρθρωση.

#### TÜRKÇE - KULLANMA KILAVUZU

- Destegi ön cam üzerine monte etmek için:
- Vantuzu ön cam üzerine yerleştirin ve vantuzun cama yapışmasını sağlamak için sabitleme kolunu kaldırın.
- Tabanı kol üzerine sabitleyin.
- Tabanın yönünü ayarlayın ve eklem yeri altındaki somunu sıkıştırın.

- Destegi havalandırma izgarası üzerine monte etmek için:
- Şemaya uygun olarak A ayaklarını B desteğine yerleştirin.
- Tabanı sabitleyin.
- Izgaraları yatay olarak konumlandırılmak üzere havalandırmanızı açın.
- Havalandırma izgaranızın bir kanadını ayaklara sıkıştırın.

- Destegi gösterge tablosu üzerine monte etmek için:
- Disk üzerindeki koruyucu şeridi kaldırın ve disk gösterge tablosu üzerinde düz bir yüzeye yapıştırın. 24 saat kurumaya bırakın.
- Vantuzu disk üzerine yerleştirin ve vantuzun gösterge tablosuna yapışmasını sağlamak için sabitleme kolunu kaldırın.
- Tabanı kol üzerine sabitleyin.
- Tabanın yönünü ayarlayın ve eklem yeri altındaki somunu sıkıştırın.

<p>عربي – «مولتي شارج»</p>
<ul style="list-style-type: none"><li>تركيب المسند على الزجاج المانع للريح<span> </span>:</li> <li>- ركز مثبتة الضغط الهوائي على الزجاج المانع للريح ثم ارفع عتلة التثبيت لجعلها تندمج بمتبئة الضغط الهوائي.</li> <li>- ثبت القاعدة على الذراع.</li> <li>- اضبط توجيه القاعدة ثم شد الحلقة تحت المفصل.</li></ul>

- تركيب المسند على مشبك التهوية :
- أدخل القوائم A داخل المسند B بحسب مخطط التركيب.
- ثبت القاعدة على المثبئة.
- افتح نظام التهوية للمتكن من تركيز المشايك أفقيا.
- اقصر ركن من أركان المشبك داخل القوائم.

- تركيب المسند على لوحة السياقة :
- ارفع الفشاء الواقي للقرص والصفه على لوحة السياقة على سطح مستو. اتركه يجف لمدة 24 ساعة.
- ركز مثبتة الضغط الهوائي على القرص ثم ارفع عتلة التثبيت لجعلها تندمج بمتبئة الضغط الهوائي.
- ثبت القاعدة على الذراع.
- اضبط توجيه القاعدة ثم شد الحلقة تحت المفصل.

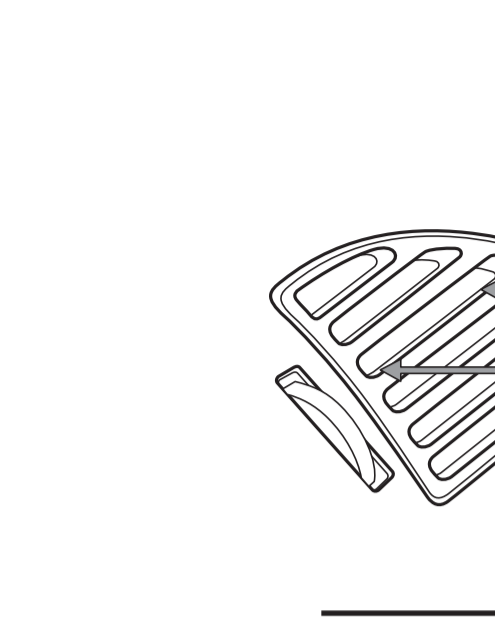

#### ENGLISH - INSTRUCTIONS FOR USE

- Installing the support on the windshield:
- Place the suction pad on the windshield, then lift up the locking lever to fix the suction pad in place.
- Fix the arm onto the base.
- Swivel the arm as you require and then tighten the knob behind the joint.

- Installing the support on an air vent:
- Insert the clips (A) into the support (B), according to the diagram.
- Attach the base to the fixation.
- Open the air vent, so that the slots are horizontal.
- Clasp one of the air vent flaps in the clips.

- Installing the support on the dashboard:
- Peel off the protective film on the disc and stick it to a flat surface on the dashboard. Leave to dry for 24 hours.
- Place the suction pad to the base then lift up the locking lever to fix the suction pad in place.
- Fix the base to the arm.
- Swivel the base around, then tighten the knob behind the joint.

#### DEUTSCH - BEDIENUNGSANLEITUNG

- Zum Installieren des Trägers auf der Windschutzscheibe:
- Den Saugnapf auf der Windschutzscheibe positionieren und den Befestigungshebel anheben, so dass der Saugnapf haftet.
- Den Sockel an dem Arm befestigen.
- Die Ausrichtung des Sockels einstellen und dann das Rändelrad unter dem Gelenk drehen.

- Zum Installieren des Trägers auf dem Belüftungsgitter:
- Die Pratzten A in den Träger B wie in der Zeichnung gezeigt einfügen.
- Den Sockel an der Befestigung positionieren.
- Die Belüftung öffnen, um die Gitter horizontal zu positionieren.
- Eine Klappe des Belüftungsgitters in den Pratzten einklemmen.

- Zum Installieren des Trägers auf dem Armaturenbrett:
- Die Schutzfolie der Scheibe abziehen und die Scheibe auf einer ebenen Stelle auf das Armaturenbrett kleben.
- 24 Stunden trocknen lassen.
- Den Saugnapf auf der Scheibe positionieren und den Befestigungshebel anheben, so dass der Saugnapf haftet.
- Den Sockel an dem Arm befestigen.
- Die Ausrichtung des Sockels einstellen und dann das Rändelrad unter dem Gelenk drehen.

#### NEDERLANDS - GEBRUIKSAANWIJZING

- Voor het bevestigen van de houder op de voorruit:
- Zet de zuignap op de voorruit en haal het lipje van de bevestiging omhoog om de zuignap te laten plakken.
- Bevestig de sokkel op de arm.
- Regel de richting van de sokkel en draai het wieltje aan de onderkant vast.

- Voor het bevestigen van de houder op het ventilatieroostertje:
- Breng de pootjes A in de houder B volgens het schema.
- Maak de sokkel vast op de bevestiging.
- Open de ventilatie om het roostertje op horizontaal te zetten.
- Clip de pootjes vast op een klepje van het rooster.

- Voor het bevestigen van de houder op het dashboard:
- Haal het beschermblaagje van de schijf en plak hem op het platte deel van het dashboard. 24 uur laten drogen.
- Zet de zuignap op de schuif en haal het lipje van de bevestiging omhoog om de zuignap te laten plakken.
- Zet de sokkel op de arm.
- Regel de richting van de sokkel en draai het wieltje aan de onderkant vast.

#### POLSKI - INSTRUKCJA OBSŁUGI

- By zamontować podstawkę na przedniej szybie:
- Przyłożyć uchwyt przysawkę do przedniej szyby, następnie unieść dźwignię mocowania, by przyczepić przysawkę.
- Umieścić cokół na ramieniu.
- Ustawić odpowiednio cokół, następnie docisnąć kształtkę pod szyjką.

- By zamontować podstawkę na kratce nawiewu powietrza:
- Zainstalować nóżki A na podstawie B zgodnie ze schematem.
- Umieścić cokół na mocowaniu.
- Otworzyć nawiew powietrza, by przegrody kratki ustawiły się poprzecznie.
- Zacisnąć nóżki podstawki na jednej z przegród kratki.

- By zamontować podstawkę na desce rozdzielczej:
- Zdjąć folię ochronną z podkładki pod podstawkę i przykleić podkładkę na desce rozdzielczej wybierając w tym celu płaską powierzchnię. Pozostawić do wyschnięcia przez 24 godziny.
- Przyłożyć uchwyt przysawkę do podkładki, następnie unieść dźwignię mocowania, by przyczepić przysawkę.
- Umieścić cokół na ramieniu.
- Ustawić odpowiednio cokół, następnie docisnąć kształtkę pod szyjką.

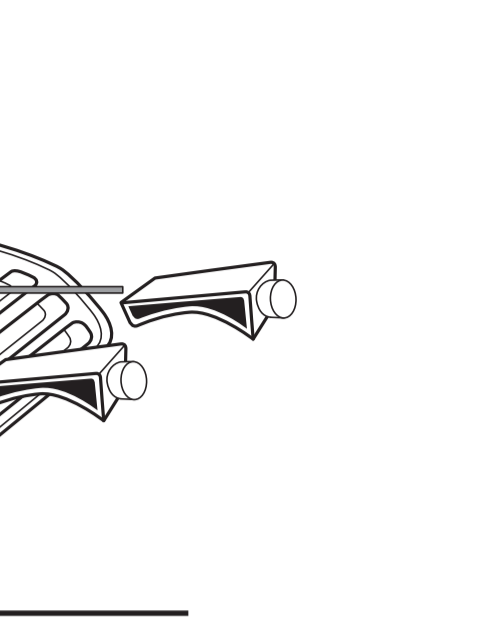

#### MAGYAR - HASZNÁLATI ÚTMUTATÓ

- A tartó szélvédőre történő szerelése:
- Illessze a tapadókorongot a szélvédőre, majd emelje fel a karocskát, hogy a korong ráragadjon.
- Rögzítse a tartót a karra.
- Állítsa be a tartó irányát, majd húzza meg a csukló alatti bütyköt.

- A tartó szellőzőrácsra való szerelése:
- Illessze be az A fűleket a B tartóba az ábra szerint.
- Helyezze a tartót a rögzítés helyére.
- Nyissa ki a szellőzőnyílást, hogy a rácsok vízszintesen helyezkedjenek el.
- Akassza be a szellőzőrács valamelyik szárnyát a fűlekbe.

- A tartó műszerfalra történő szerelése:
- Távolítsa el a korong védőfóliáját és ragassza a korongot a műszerfal valamelyik sima helyére. Hagyja száradni 24 órán át.
- Illessze a tapadókorongot a korongra, majd emelje fel a karocskát, hogy a tapadókorong ráragadjon.
- Rögzítse a tartót a karra.
- Állítsa be a tartó irányát, majd húzza meg a csukló alatti bütyköt.

#### ČESKY - NÁVOD K POUŽITÍ

- Pro instalaci držáku na čelní sklo:
- Dejte přísavku na čelní sklo a potom zdvihnete přípevňovací páčku, tím přísavku upevníte.
- Upevněte podstavec k ramenu.
- Nastavte směr podstavce a potom utáhněte kolečko pod kloubem.

- Pro instalaci držáku na větrací mřížku:
- Vložte nožičky A do držáku B podle schématu.
- Upevněte podstavec k upevnění.
- Otevřete větrání, aby se mřížky dostaly doodorovné polohy.
- Jednu lamelu větrací mřížky uchopte do nožiček.

- Pro instalaci držáku na přístrojovou desku:
- Sejměte ochranný film z kolečka a nalepte ho na přístrojovou desku na rovnou plochu. Nechte zaschnout 24 hodin.
- Dejte přísavku na kolečko a potom zdvihnete přípevňovací páčku, tím přísavku upevníte.
- Upevněte podstavec k ramenu.
- Nastavte směr podstavce a potom utáhněte kolečko pod kloubem.

#### Русский - ИНСТРУКЦИЯ ПО ЭКСПЛУАТАЦИИ

- Для установки на ветровом стекле:
- Приложите присоску к ветровому стеклу и поднимите рычаг крепления, чтобы присоска прикрепилась.
- Установите основание на вынос.
- Отрегулируйте положение основания и затяните круглую ручку.

- Для установки выноса на решетку дефлектора:
- Вставьте лапки A в вынос B, как показано на схеме.
- Закрепите основание на выносе.
- Включите обдув для установки решеток дефлекторов в горизонтальное положение.
- Защелкните лапки на решетке дефлектора.

- Для установки на ветровом стекле:
- Снимите защитную пленку с диска и приклейте ее на плоскую часть "торпедо". Дайте высохнуть в течение суток.
- Приложите присоску к диску и поднимите рычаг крепления, чтобы присоска прикрепилась.
- Установите основание на вынос.
- Отрегулируйте положение основания и затяните круглую ручку.

#### SUOMI - KÄYTTÖOHJEET

- Asenna teline tuulilasiin näin:
- Sijoita imukuppi tuulilasiin ja nosta sitten kiinnitysvipu ylös, jotta imukuppi tarttuu.
- Kiinnitä jalusta varteen.
- Aseta jalustan suunta kohdalleen ja kirstä sitten moletti pallonivelen alla.

- Asenna teline tuuletusritilään näin:
- Työnnä hakaset A telineeseen B kaavion mukaisesti.
- Kiinnitä jalusta kiinnikkeeseen.
- Avaa tuuletus siten, että ritilän säleet ovat vaakasuorassa.
- Nipistä yksi tuuletusritilän säleistä hakasten väliin.

- Asenna teline kojetauluun näin:
- Poista aluslevyn suojakalvo ja liimaa aluslevy kojelautaan tasaiselle kohdalle. Anna kuivua vuorokauden ajan.
- Sijoita imukuppi aluslevyn päälle ja nosta sitten kiinnitysvipu ylös, jotta imukuppi tarttuu.
- Kiinnitä jalusta varteen.
- Aseta jalustan suunta kohdalleen ja kirstä sitten moletti pallonivelen alta.